

FIXIT[®]

FIXIT.RU

8-800-700-20-85

**Пневматический пресс FT-2 для
запрессовки крепежа**
Технический Паспорт



Описание

Пневматический пресс предназначен для выполнения работ по запрессовке, установке крепежных элементов в детали из листового металла, путевки, обжима и других операций, требующих больших усилий. Станок состоит из жесткой сборно-сварной станины, закрепляемой на столе, или верстаке. В верхней части станины установлен механизм, создающий с помощью пневмопривода вертикальное усилие, которое через шток передается на рабочий инструмент. Механизм имеет регулировки, которые позволяют точно выставить направление движения штока. На станине и на штоке устанавливается быстросменный инструмент для выполнения разного рода работ. Станок удобен и прост в работе, не требует обслуживания, безопасен. Для работы прессы необходима пневматическая магистраль с рабочим давлением не менее 0,6 МПа.

Виды крепежа для работы с нашим оборудованием

Запрессовочные гайки

Алюминий М3 – М8
Сталь М3 – М6
Нержавейка М3 – М6

Запрессовочные втулки

Алюминий М3 – М6
Сталь М3 – М5
Нержавейка М3 – М5

Плоскозапрессовываемые гайки

Алюминий М3 – М8
Сталь М3 – М6
Нержавейка М3 – М6

Запрессовочные шпильки

Алюминий М3 – М8
Сталь М3 – М6
Нержавейка М3 – М5



Характеристики

- Усилие max – 20 кН
- Ход штока - 25 мм;
- Максимальное расстояние от прессуемого участка до края детали 217 мм
- Габариты : 300x520x730 мм
- Длина ручки - 410 мм;
- Вес станка – 80 кг
- Цвет: черный / красный
- Рабочее давление воздуха 0,6 МПа min

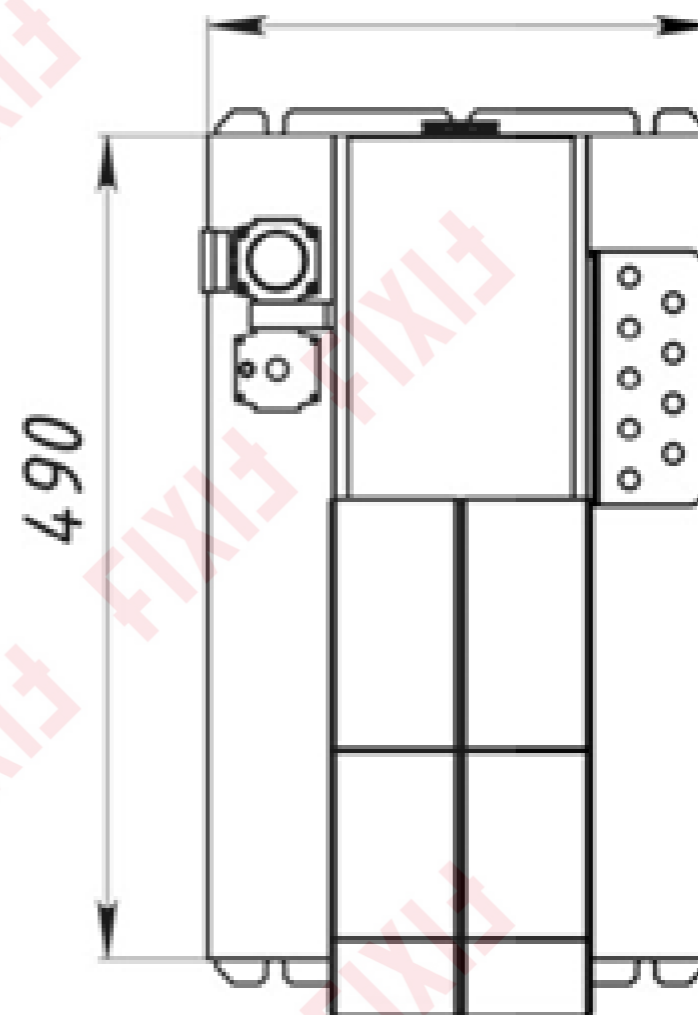
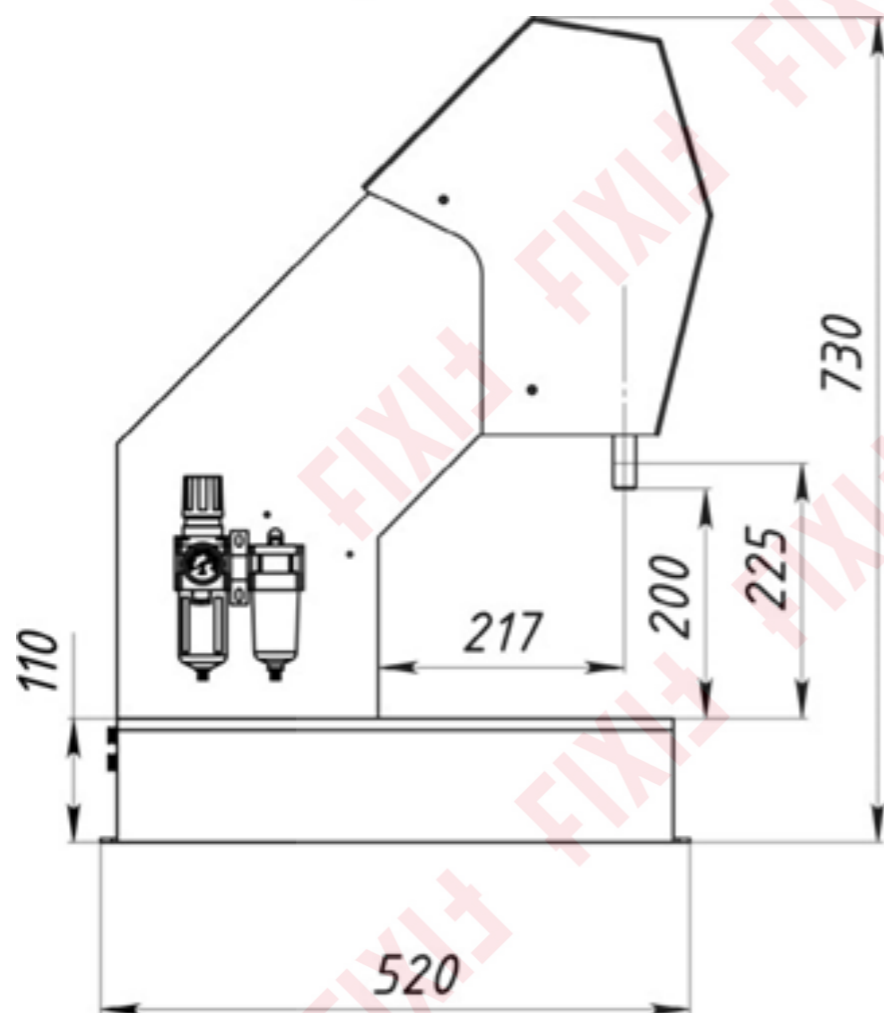

Гарантия производителя

1. Гарантия соответствия изделий требованиям вышеуказанных технических условий при соблюдении потребителем условий хранения, транспортирования, монтажа и эксплуатации.
2. Гарантийный срок эксплуатации 12 месяцев со дня приобретения изделия.

Комплект поставки

№	Наименование	Количество
1.	Пресс в сборе	1 шт.
2.	Матрица	1 шт.
3.	Пуансон	1 шт.
4.	Пневмопедаль, трубки	1 комп.
5.	Паспорт изделия	1 шт.

* Дополнительный инструмент приобретается отдельно, или изготавливается на заказ.