

**FIXIT**<sup>®</sup>

FIXIT.RU

8-800-700-20-85

# Ручной пресс **FT-1** для запрессовки крепёжа

Технический Паспорт



## Описание

---

Ручной пресс предназначен для выполнения работ по запрессовке, установке крепежных элементов в детали из листового металла, пуклевки, обжима и других операций, требующих больших усилий. Станок состоит из жесткой сборно-сварной станины, закрепляемой на столе, или верстаке. В верхней части станины установлен механизм, с создающий с помощью рукоятки вертикальное усилие, которое через шток передается на рабочий инструмент.

Механизм имеет регулировки, которые позволяют точно выставить направление движения штока.

На станине и на штоке устанавливается быстросменный инструмент для выполнения разного рода работ. Станок удобен и прост в работе, не требует обслуживания, безопасен. Для комфортной работы рукоятка прессы снабжена резиновой ручкой.

## Виды крепежа для работы с нашим оборудованием

---

### **Запрессовочные гайки**

Алюминий М3 – М8

Сталь М3 – М6

Нержавейка М3 – М6

### **Запрессовочные втулки**

Алюминий М3 – М5

Сталь М3 – М5

Нержавейка М3 – М4

### **Плоскозапрессовываемые гайки**

Алюминий М2 – М8

Сталь М2 – М6

Нержавейка М2 – М6

### **Запрессовочные шпильки**

Алюминий М3 – М8

Сталь М3 – М5

Нержавейка М3 – М5



## Характеристики

- Усилие max – 7,5 кН
- Ход штока - 25 мм;
- Максимальное расстояние от прессуемого участка до края детали 217 мм
- Габариты : 322x460x940 мм
- Длина ручки - 410 мм;
- Масса – 57 кг
- Цвет: черный / красный

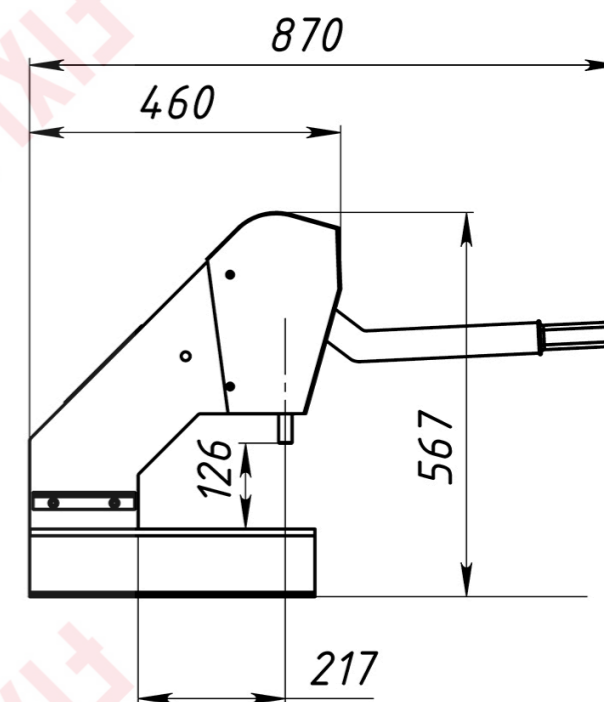
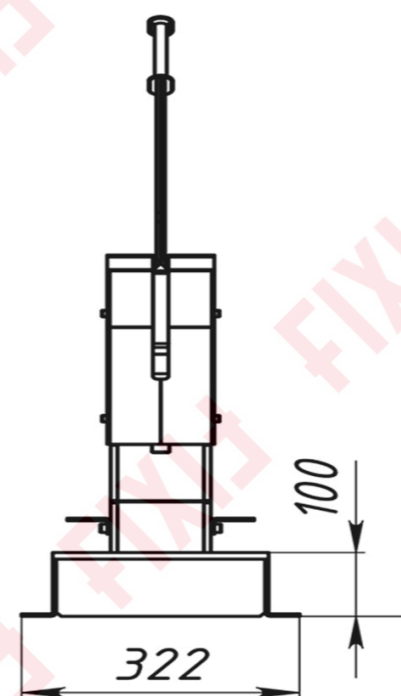
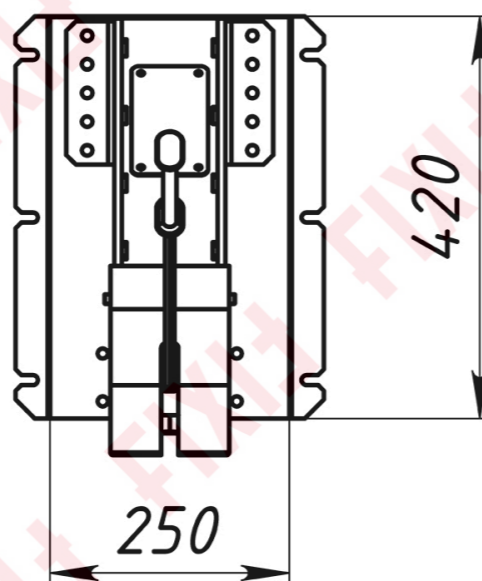
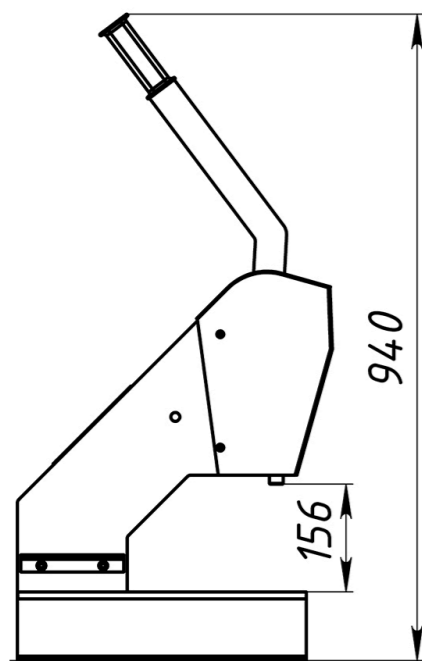

## Гарантия производителя

---

1. Гарантия соответствия изделий требованиям вышеуказанных технических условий при соблюдении потребителем условий хранения, транспортирования, монтажа и эксплуатации.
2. Гарантийный срок эксплуатации 12 месяцев со дня приобретения изделия.

## Комплект поставки

---

№	Наименование	Количество
1.	Пресс в сборе	1 шт.
2.	Матрица	1 шт.
3.	Пуансон	1 шт.
4.	Резиновая ручка	1 шт.
5.	Паспорт изделия	1 шт.

\* Дополнительный инструмент приобретается отдельно, или изготавливается на заказ.