

## Шпилька с внутренней резьбой

Тип:

**U-SC** Углеродистая сталь, омедненная;

Рекомендованы для монтажа на панели из стали

**U-SZ** Углеродистая сталь, оцинкованная;

**U-SS** Нержавеющая сталь;

Рекомендованы для монтажа на панели из нержавеющей стали

**U-A** Алюминиевый сплав;

Рекомендованы для монтажа на панели из алюминия;

Для монтажа рекомендовано использование специального пистолета для приварки алюминиевого крепежа

**U-BR** Латунь;



d, мм +0,1/-0,1	D, мм	L, мм +0,6/-0,6	Dк, мм +0,2/-0,2	d1, мм +0,08/-0,08	h, мм +0,05/-0,05	T, мм
5	M3	6,0-30,0	6,5	0,60	0,55	5,0
6	M4	8,0-30,0	7,5	0,65	0,55	5,0/6,0
7,1	M5	10,0-30,0	9,0	0,70	0,80	6,0/7,0

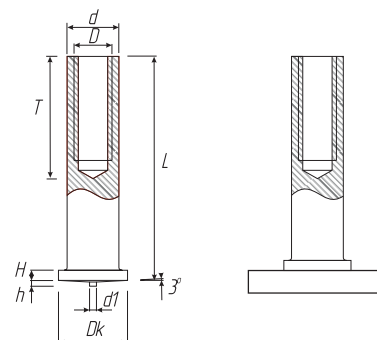

Для заказа используйте артикул: **тип – диаметр, длина – материал**

Например:

**U – 0510 – SS**

шпилька с внутренней резьбой – диаметр резьбы M5 – нержавеющая сталь

\* Минимальную партию и сроки поставки уточняйте у вашего технического консультанта.